

DATENBLATT

Reibplattenmühle RPM 150



Mit der Reibplattenmühle RPM 150 eröffnen sich effiziente Möglichkeiten für die Hackschnitzelvermahlung

Beschreibung

Nasspanhammermühle (Reibplattenmühle)
Die Zerkleinerung des Materials geschieht durch kinetische Schlagwirkung mittels beweglich am Rotor gelagerten Hämmern und Reibung an speziell geformten Reibplatten am Umfang.

Durch die patentierte Bauweise der Mühle, wird annähernd der komplette Umfang des Gehäuses genutzt. Das Material verweilt für eine Umdrehung in der Mühle. Das Endprodukt ist homogen und hat einen geringen Staubanteil, ideal für die Weiterverarbeitung in Trocknern. Da keine Siebe verwendet werden kann auf eine aufwendige und wartungsintensive Absaugeinrichtung, bzw. Filteranlage verzichtet werden.

Die Zuführung erfolgt zwangsweise über eine Schnecke, die die Mühle von seitlich unten beschickt.

Der Austritt ist unten mittig vom Gehäuse.
Die Motorleistung beträgt 30 KW, was bei einer max. Outputleistung* von ca. 5 - 7 m³/h einen höchst ökonomischen Betrieb garantiert.
Gefertigt wird die Maschine nach höchsten Qualitätsansprüchen, der Rotor wird nach DIN ISO 1940-1 feingewuchtet.



*Materialabhängig

DATENBLATT

Reibplattenmühle RPM 150



Standardausrüstung

- Elektromotor bis 30 KW, Effizienzklasse IE2 / IE3
- Spannsätze Stüwe
- Lager SKF oder INA
- Vibrationsdämpfer
- Standard Stahlgestell, Sonderlösungen möglich
- Schneckeneintrieb mit 3kw
- Hämmer aus gehärteten Stahl
- Reibplatten gehärtet

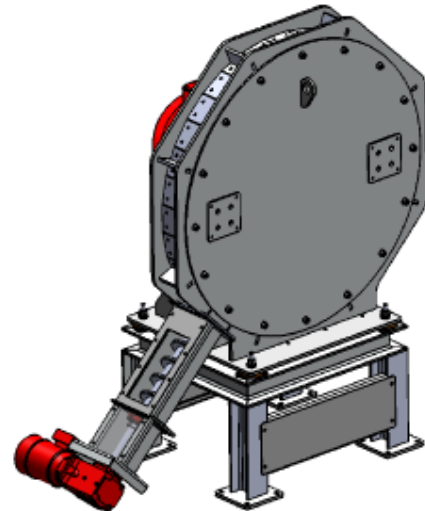
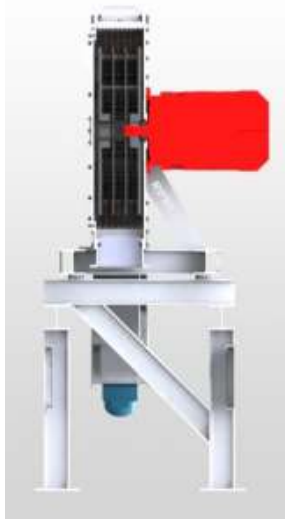

Optionen

- ATEX Ausführung
- Vibrationsmessung
- Lagertemperaturüberwachung
- Produktabhängige Hämmer
- Funkenlöschanlage
- Zuführsystem nach Kundenanforderung
- Siebssysteme vor und nach der Mühle

Technische Spezifikationen

- Leistungsaufnahme.....30 KW
- Mahlleistung *5- 7 m³/h
- Schallpegel.....ca. 80 dB
- Gewicht**ca. 1800 kg
- Maße L/B/H**2025/1037/1700 mm
- max. Korngrößen.....60x30x20 mm
- max. Feuchtigkeit.....55 %

*Materialabhängig

** ohne Stahlgestell

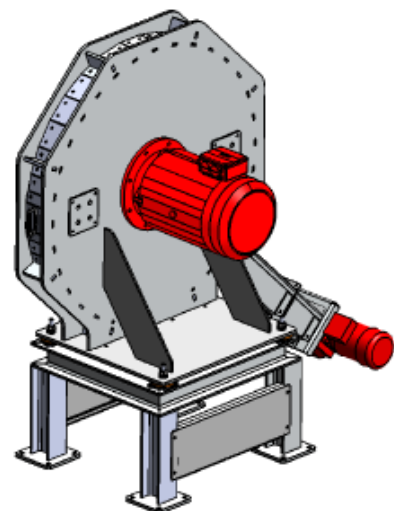

Kontakt:

Rematec GmbH & Co.KG • Poststraße 10 / Furth • D-84378 Dietersburg
Tel. +49(0)8726 / 9603-0 • Fax +49(0)8726 / 9603-25 • info@rematec-anlagenbau.de

www.rematec-anlagenbau.de